

Ad-Blue® est une solution d'urée de très haute pureté à la concentration de 32,5%.

PRINCIPE DE FONCTIONNEMENT

Les camions Euro 4 et 5 avec catalyseur SCR utilisent un additif nommé AdBlue®. Il est injecté en post combustion avant le pot catalytique.

Ce produit n'est ni un carburant ni un additif et ne doit pas être mélangé au gazole. Il va dans un réservoir spécifique. Il correspond à 4 à 5% de la consommation de gazole.

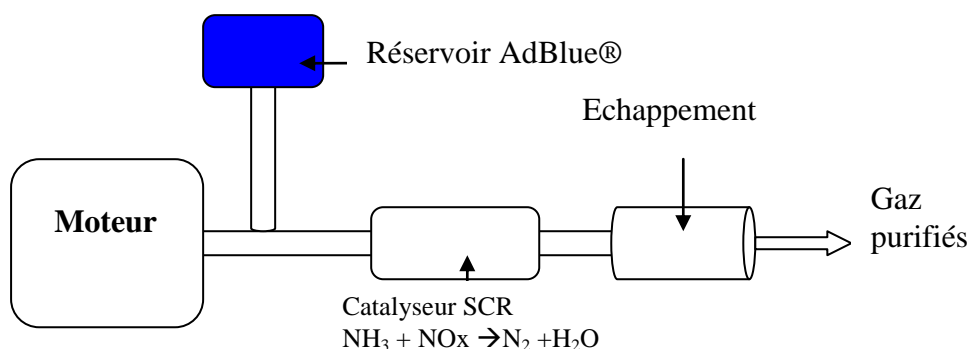

Si le véhicule fonctionne sans AdBlue®, le catalyseur sera irrémédiablement endommagé, en effet l'oxyde d'azote bouche les pores du catalyseur provoquant une perte de puissance du moteur et des gaz émis hors normes en ce qui concerne les polluants azotés.

UTILISATIONS

AdBlue® est un produit d'une grande pureté et sa manipulation doit garantir cette qualité sous risque d'empoisonnement du catalyseur. Tous les matériels servant à son transfert (tuyaux, pompes, contenants de toutes sortes...) doivent être absolument propres et réservés strictement à cet usage.

Ce produit doit être stocké à l'abri du gel. Mais en cas de gel il ne sera pas endommagé, il faut le laisser dégeler naturellement.

AdBlue® n'est pas classé dangereux selon les législations transport et santé. Il faut toutefois éviter le contact avec la peau et les yeux, en cas de contact accidentel un rinçage abondant à l'eau permet de l'éliminer.

Consulter la fiche de données de sécurité pour plus d'informations.

Caractéristiques	Méthodes	Unités	Valeurs
Aspect	Visuel	-	Liquide incolore
Odeur	-		Légère, ammoniacale
Masse volumique à 20 °C	NF T 60-101	Kg/m3	1090
PH	NF T 78-103	-	9.8 à 10
Température de congélation	NF T 78-102	°C	- 10.5

Les caractéristiques sont données à titre indicatif et correspondent à nos standards de fabrication actuels. IGOL se réserve le droit de les modifier pour faire bénéficier sa clientèle de l'évolution de la technique. Avant d'employer ce produit, il convient de consulter les instructions d'utilisation et les impacts sur l'environnement figurant dans les fiches techniques et de sécurité. Les renseignements donnés ci-dessus sont basés sur l'état actuel des connaissances relatives au produit concerné. L'utilisateur du produit doit prendre toutes les précautions utiles relatives à son utilisation. En aucun cas IGOL ne pourra être tenu responsable de dommages résultant d'une mauvaise utilisation de celui-ci.

Ref. documentaire : X-96-1503

Date d'édition : 27/03/2015